

# Územní plán s prvky regulačního plánu Dlouhá Stráň

## VÝKRES ZÁKLADNÍHO ČLENĚNÍ ÚZEMÍ

0 50 100 200 300 400 500 1000 m

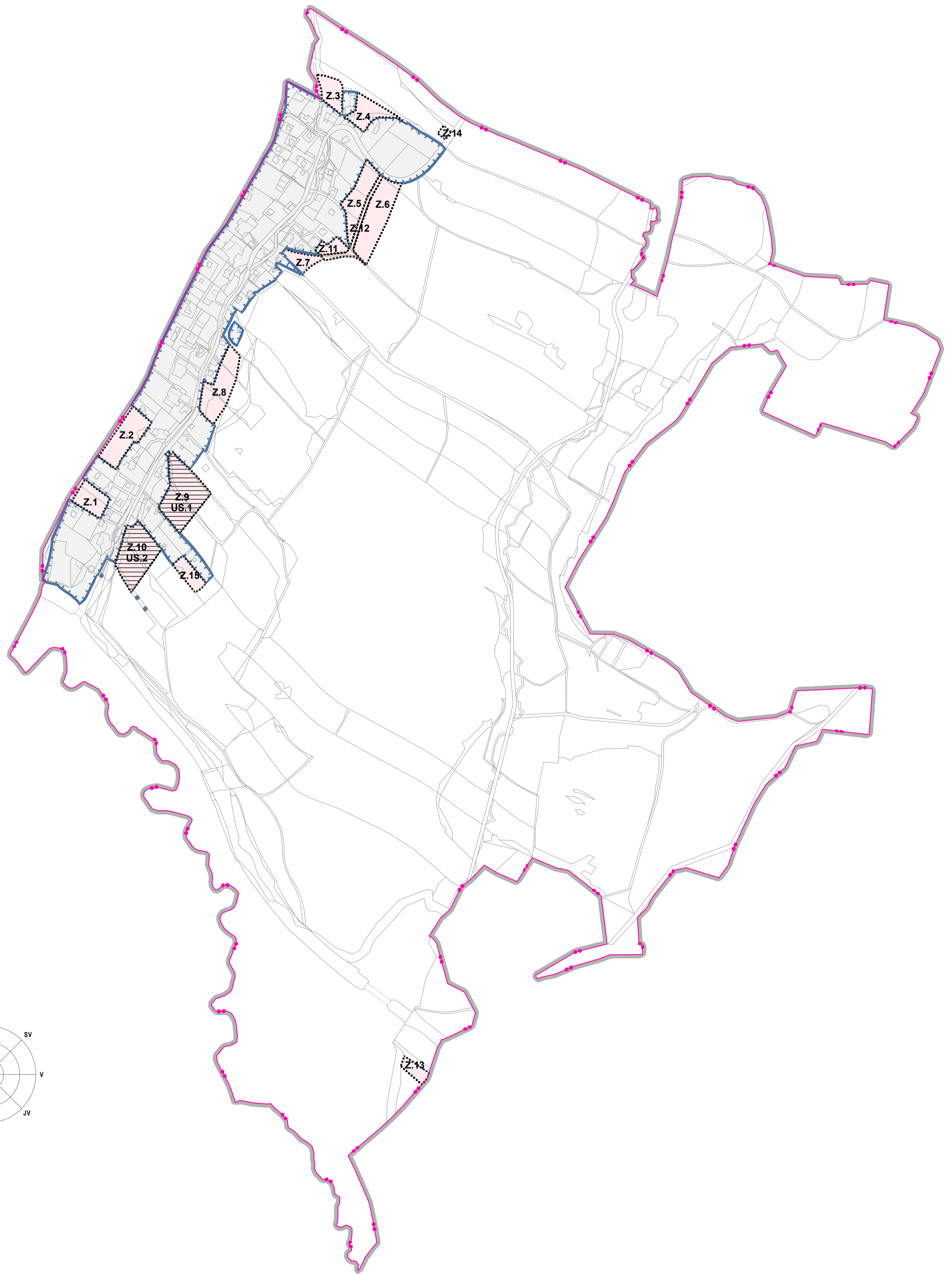

### LEGENDA:

STAV	NÁVRH	
		PARCELNÍ KRESBA
		VNIŘNÍ KRESBA PARCEL
		HRANICE KATASTRÁLNÍ
		ŘEŠENÉ ÚZEMÍ
		ZASTAVĚNÉ ÚZEMÍ K 1. 9. 2025
		PLOCHA ZASTAVITELNÁ
		PLOCHY A KORIDORY PODMÍNĚNĚ ZPRACOVANÍM ÚZEMNÍM STUDIE

V celém řešeném území jsou zavedeny prvky regulačního plánu.

### ZÁZNAM O ÚČINNOSTI

SPRÁVNÍ ORGÁN, KTERÝ ÚP VYDAL	Zastupitelstvo obce Dlouhá Stráň	otisk úředního razítka pořizovatele:
DATUM NABYTÍ ÚČINNOSTI ÚP		
POŘIZOVATEL	Městský úřad Bruntál Odbor výstavby a územního plánování	
OPRÁVNĚNÁ ÚŘEDNÍ OSOBA JMÉNO, PRŮJEMENÍ	Ing. Bc. Anna Wágnerová	
FUNKCE	referent územního plánování	
PODPIS (oprávněná úřední osoba pořizovatele)		

	výšisk č.:	otisk autorizačního razítka:
--	------------	------------------------------

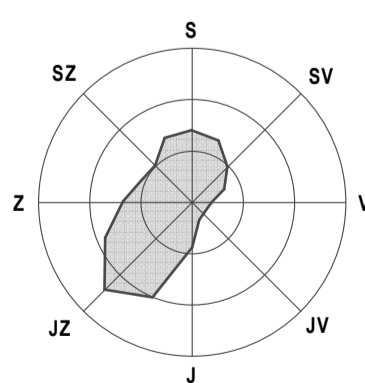

	GENERÁLNÍ PROJEKTANT: sw architekti, s.r.o.   IČ 07173971   Na Moráni 1750/4   128 00 Praha 2   www.swarchitekti.cz	
ZODPOVĚDNÝ PROJEKTANT: Ing. Lubor Sawicki, autorizovaný architekt ČKA 3654 gsm + 420 604 859 068   lubor.sawicki@s.warchitekti.cz	VYPRACOVAL: Ing. arch. Tomáš Javorský Ing. Lubor Sawicki	
OBJEDNATEL: OBEC DLOUHÁ STRÁŇ	STUPEŇ: SPOLEČNĚ / VEŘEJNĚ PROJEDNÁNÍ	Č. ZAKÁZKY: 08_25
		DATUM: 03/2026
<b>Územní plán s prvky regulačního plánu Dlouhá Stráň</b>	MĚŘÍTKO 1:5000	Č. VÝKRESU A/II.1
VÝKRES ZÁKLADNÍHO ČLENĚNÍ ÚZEMÍ		